

MINIBASQUET

¿Que é o Minibasquet?

O Minibasquet é un xogo entre dous equipos baseado no baloncesto, para nenos/as de 8 a 12 anos, con regras simplificadas e material adaptado.

O obxectivo de cada equipo é introducir o balón no cesto do equipo contrario e evitar que o outro equipo obteña o control do balón ou encesten de acordo coas regras do xogo.

¿Onde se xoga?

O terreo de xogo debe ser unha superficie rectangular, lisa e dura, sen obstáculos.

As dimensións do terreo de xogo deben de ser:

- máximo: 28 m x 15 m.
- mínimo: 20 m x 12 m.

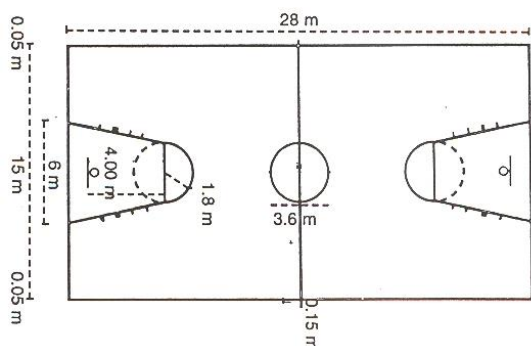

¿Como son os cestos e os taboleiros?

Os cestos comprenderán os aros e as redes.

Os taboleiros serán de superficie lisa, feitos de madeira maciza ou material transparente axeitado.

Os aros estarán a unha altura de 2,60 m do chan.



MINIBASKET

¿... e o balón?

Será esférico cunha superficie exterior de coiro, goma ou material sintético. Terá unha circunferencia entre 68 e 73 cm e o seu peso oscilará entre 450 e 500 gramos.

¿Cantos poden xogar?

Cada equipo terá un máximo de 12 xogadores/as e un mínimo de 8. No terreo de xogo haberá 5 xogadores de cada equipo.

¿Canto dura un partido?

O partido terá dous tempos de 20 minutos cada un, cun descanso de 10 minutos entre eles. Cada tempo divídese, á súa vez, en 2 períodos de 10 minutos con 2 minutos de descanso entre eles.

REGRAS BÁSICAS:

*** Comezo do partido.**

Todos os períodos comezan cun salto entre dous no círculo central. Ó comezo do segundo tempo os equipos deben cambiar de campo.

*** Canastra.**

Conséguese unha canastra cando o balón entra pola parte superior do cesto e permanece dentro del ou o atravesa. Unha canastra conseguida desde o terreo de xogo vale **2 puntos** e unha canastra de tiro libre **1 punto**.

Despois dunha canastra, ou do último tiro libre convertido, o equipo contrario pon o balón en xogo cun saque desde calquera lugar da liña de fondo, nun tempo máximo de 5 segundos.

***Lanzamento de tiros libres.**

O lanzamento de tiro libre efectuarao o xogador/a contra o que se cometeu a falta, desde detrás da liña de lanzamentos. O resto dos xogadores teñen que colocarse da seguinte maneira:

- 2 do equipo contrario ocuparán as prazas máis próximas ó aro.
- O resto alternan as prazas.

¿COMO SE XOGA O BALÓN?

- O balón xógase coas mans.
- Pode ser pasado, lanzado ou driblado en calquera dirección.
- Avanzase botando o balón.
- Non se permite: correr co balón, darlle un punteirolo, golpealo co puño nin botar coas dúas mans á vez.

INFRACCIÓNS E SANCIÓNNS:

*** Falta persoal.**

Unha falta persoal é a que implica un contacto co contrario. Un xogador non pode bloquear, coller, empuxar, cargar nin apoiarse nun contrario ou impedirille que avance mediante

brazos estendidos, as costas, as cadeiras ou os xeonllos, nin tampouco dobrando o corpo de xeito anormal utilizando medios brutais.

Se a falta se comete sobre un xogador/a que non está en acción de tiro, sacarase de banda ou de fondo (a non ser que o equipo infractor leve nese tempo do partido máis de 7 faltas, lanzándose entón 2 tiros libres).

Se a falta é cometida contra un xogador/a que está en acción de tiro, concédense 2 tiros libres.

Se un mesmo xogador/a acumula 5 faltas, será expulsado do xogo.

***Regra dos 3 segundos.**

Un xogador/a non debe quedarse máis de 3 segundos na zona restrinxida do adversario mentres o seu equipo ten o control do balón.

*** Regra dos 5 segundos.**

Non se permite estar máis de 5 segundos sen realizar un pase, nin tirar á canastra, nin driblar nin rodar o balón.

*** Regra de antipasividade.**

Se o árbitro observa que un equipo non lanza á canastra nun tempo prudencial, iniciará unha conta de 10 segundos para que o faga, se non o fai asubiará pasividade.

*** Campo atrás.**

Unha vez que atacando sobrepasa a liña do medio do campo, non se permite volver nin pasar o balón cara atrás.

***Fóra de banda ou fondo.**

Prodúcese cando o balón está fóra das liñas que marcan o terreo de xogo ou pisan unha destas. O xogador/a que realiza o saque non poderá pisar as liñas.